

CIRRUS SF50



Je Persoonlijke Jet

Jetfly

THE VISION JET

De Cirrus SF50 is 's werelds eerste eenmotorige persoonlijke jet, dat uitblinkt in prestaties en veiligheid. Het vliegtuig is snel en toch klein en maakt Jet-snelheid, -comfort en -gemak toegankelijk. Met panoramisch uitzicht garandeert het u een unieke vliegervaring.





- Zone 1
- Zone 2
- Buiten zone
- Beperkt

- 1 1 Passagier / 02H30
- 2 2 Passagiers / 02H00
- 3 3 Passagiers / 01H40
- 4 4 Passagiers / 01H20

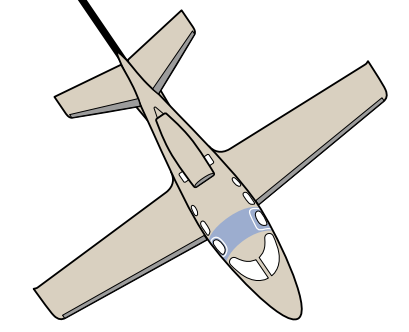

CIRRUS SF50

ÉÉN-PILOOTS BEDIENING

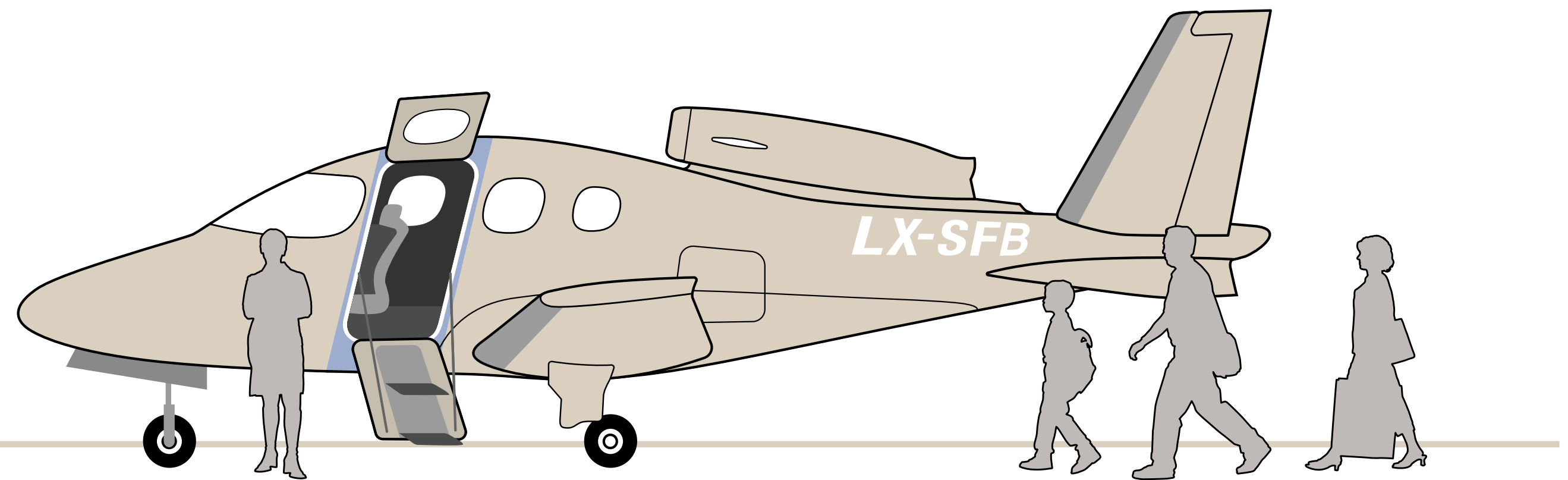
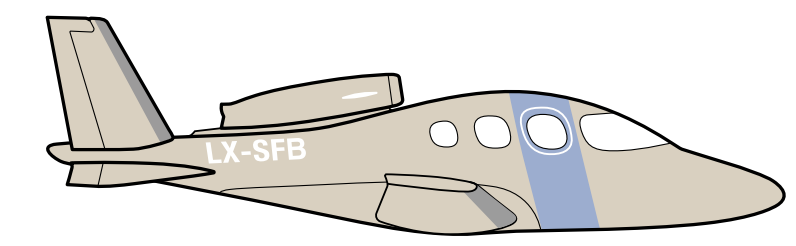

CABINE
4,8 M³

ZITPLAATSEN
4

SNELHEID
305 KNOPEN / 565 KM/H

BEREIK MAX (1 piloot/1 passagier)
950 NM / 1.760 KM

LANDING
900 METER



EEN UNIEKE CABINE

De cabine van de Cirrus Jet biedt passagiers voldoende schouder- en hoofdruimte. Brede ramen en modulaire zitplaatsen dragen bij aan de veelzijdigheid en het comfort van de cabine 4 passagiers.

BESTE VEILIGHEIDSFUNCTIES

De combinatie van het **Cirrus Airframe Parachute System (CAPS)** en **Safe Return**-autonoodlanding biedt het ultieme niveau van veiligheid en zekerheid.



CIRRUS JET VOORDELEN

- 1 Snel en kostenbesparend
- 2 Uitstekende veiligheidsvoorzieningen
- 3 Panoramisch uitzicht voor een geweldige ervaring
- 4 Unieke vliegervaring op co-pilootstoel

● 1 piloot ○ 4 passagiers

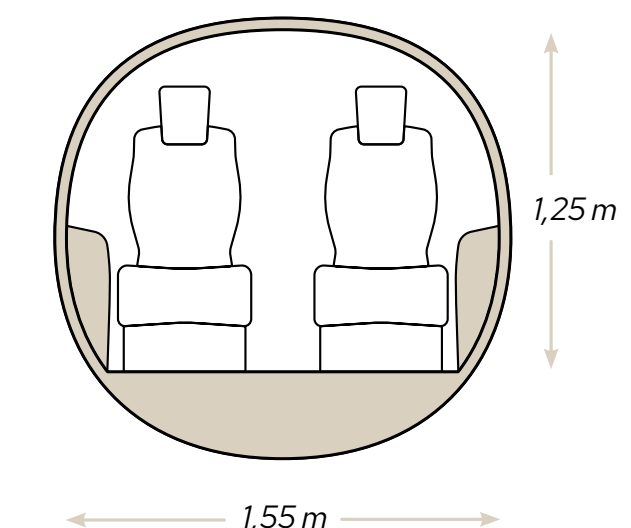
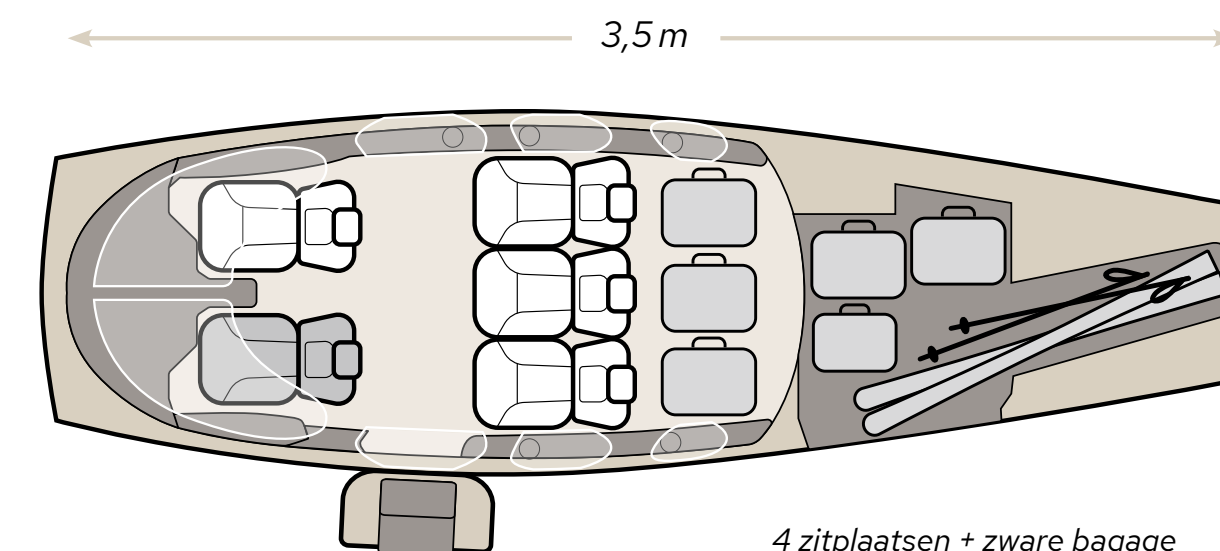
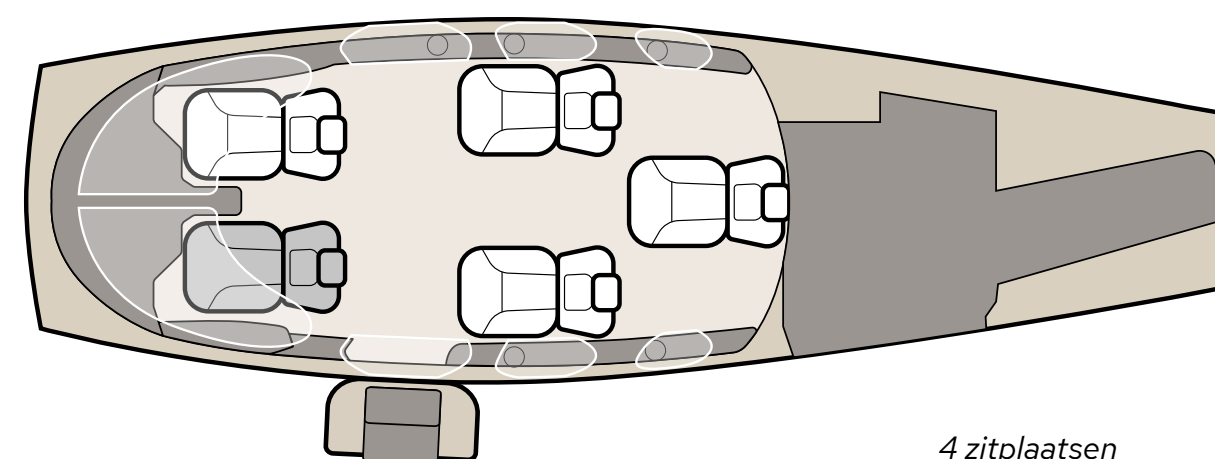



UNIEKHEID VAN DE CIRRUS JET



VEILIG

SNEL

KOSTENEFFICIËNT

BETROUWBAAR

DISCREET

Jetfly

+352 26 19 36 36
info@jetfly.com
www.jetfly.com

11, rue Jean Fischbach
L-3372 Leudelange
Luxembourg