

CIRRUS SF50



Votre mini Jet

Jetfly

THE VISION JET

Le Cirrus SF50 est le premier avion d'affaires monoréacteur au monde. C'est un avion très sûr équipé de technologie innovante et révolutionnaire en matière de sécurité. Il est rapide et performant et offre tout le confort attendu d'un petit Jet d'affaires. Grâce à ses hublots panoramiques, les passagers vivent une expérience de vol unique.





- Zone 1
- Zone 2
- Hors zone
- Accès restreint

- 1 1 passager / 02H30
- 2 2 passagers / 02H00
- 3 3 passagers / 01H40
- 4 4 passagers / 01H20

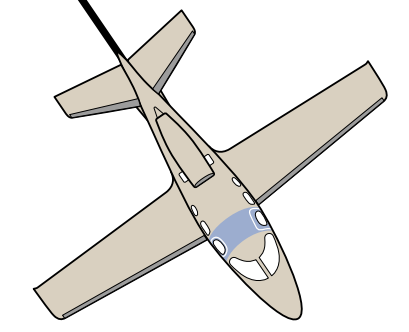

CIRRUS SF50

MONOPILOTE

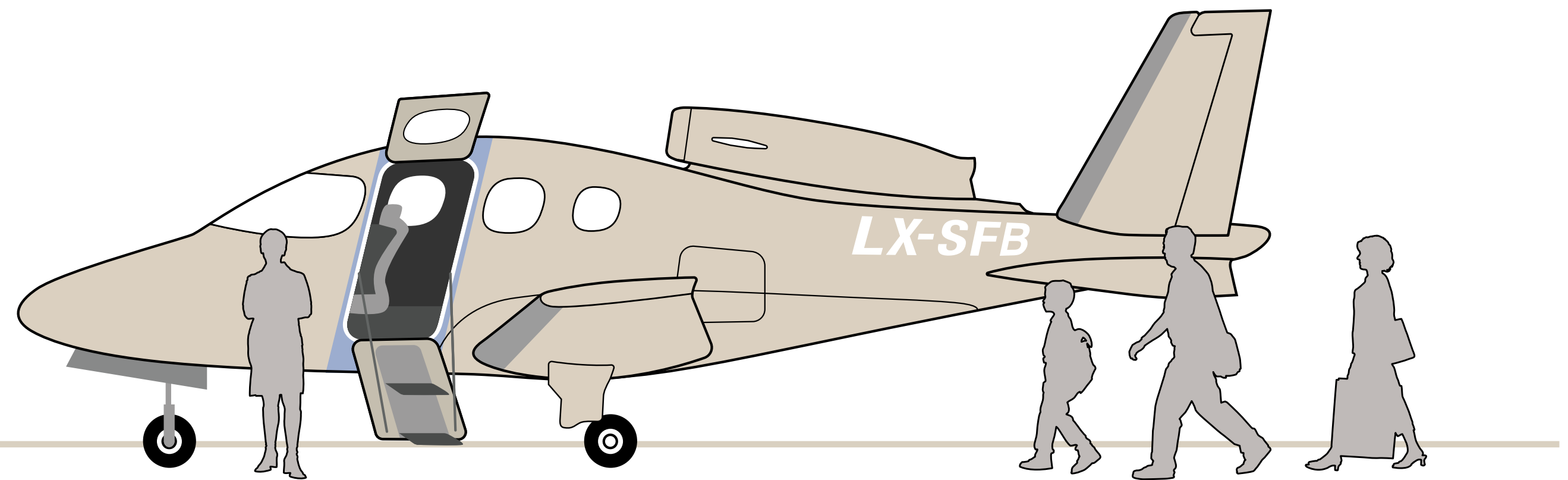
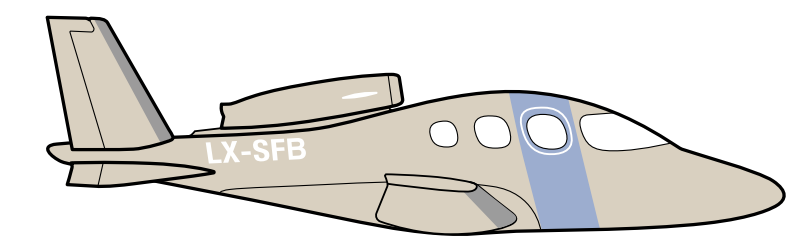

VOLUME CABINE
4,8 METRES³

PASSAGERS
4

VITESSE
305 NOEUDS / 565 KM/H

AUTONOMIE MAX (1 pilote / 1 passager)
950 NM / 1.760 KM

DISTANCE D'ATTERRISSAGE
900 METRES



UNE CABINE UNIQUE

La cabine du Cirrus offre aux passagers un bel espace de travail ou de repos. La modularité des sièges offre deux types de configuration cabine permettant d'emporter plus de bagages en cabine si nécessaire.

INNOVATIONS EN MATIÈRE DE TECHNOLOGIE

Le cockpit est équipé d'un "Avionic" Garmin de nouvelle génération qui inclue des équipements révolutionnaires pour la sécurité tels que le "Cirrus Airframe Parachute System (CAPS)" et l'atterrissage automatique d'urgence "Safe Return".

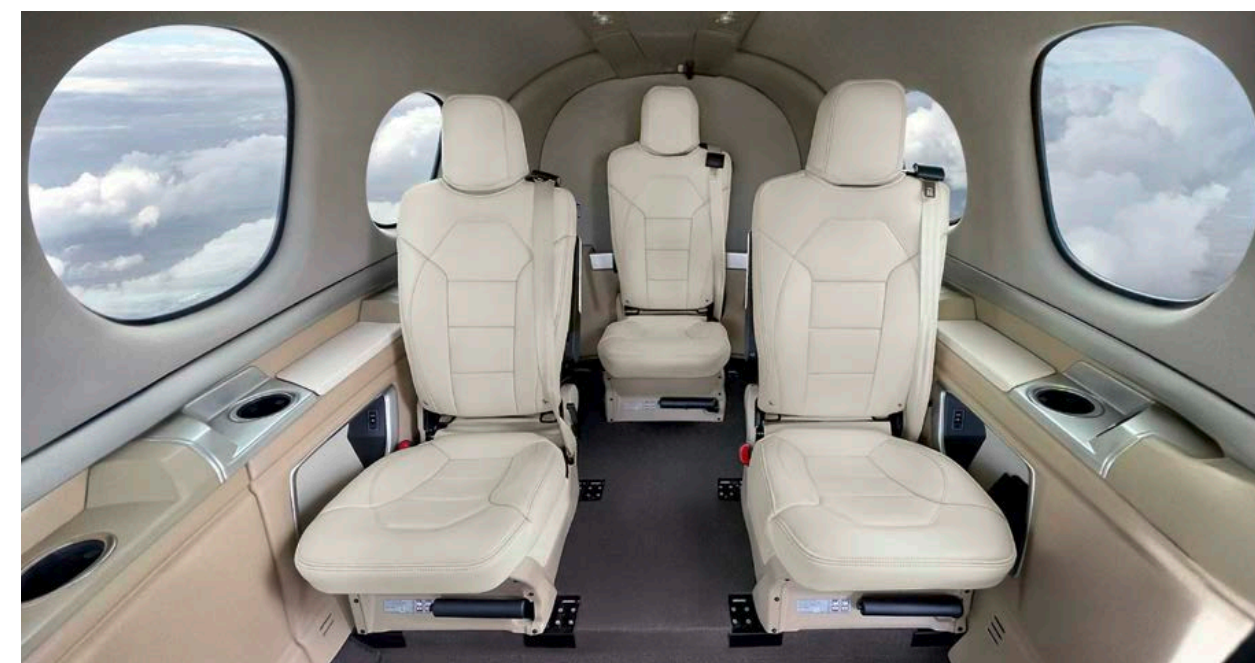

AVANTAGES DU CIRRUS

- 1 Rapidité et confort
- 2 Dispositifs de sécurité de nouvelle génération
- 3 Hublots panoramiques
- 4 Expérience de vol aux côtés du pilote

● 1 pilote ○ 4 passagers

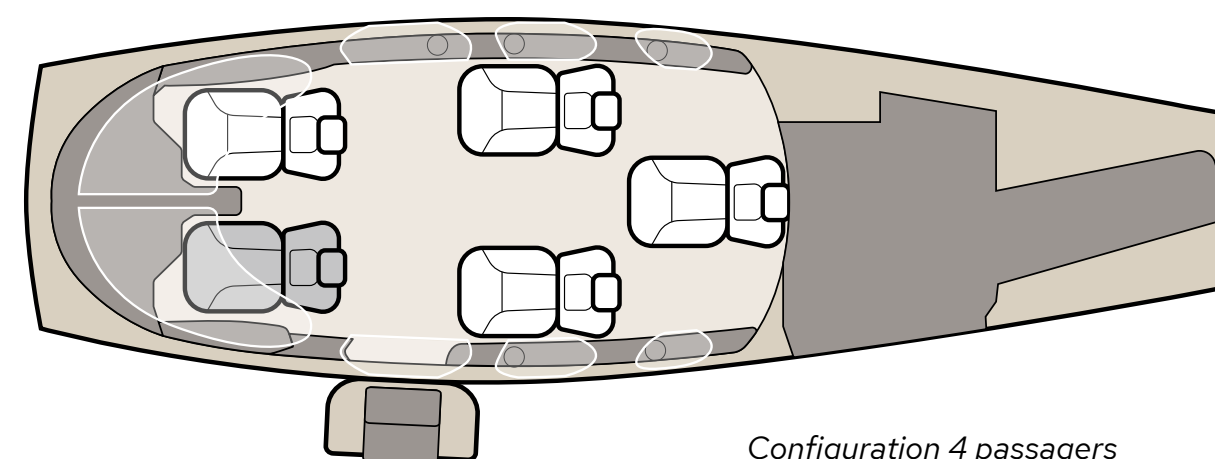

Configuration 4 passagers

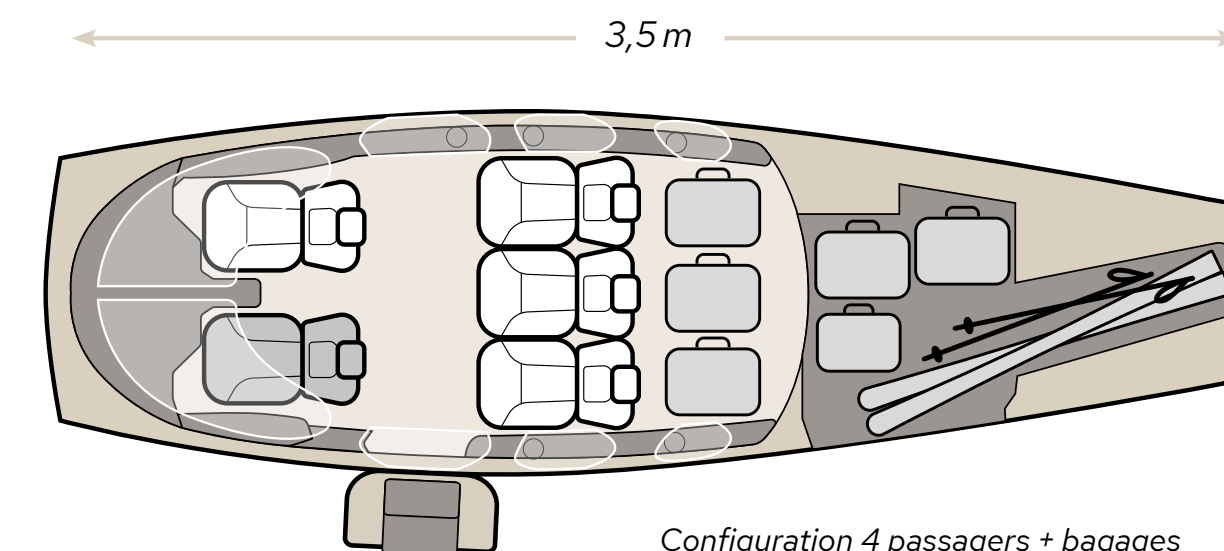

Configuration 4 passagers + bagages

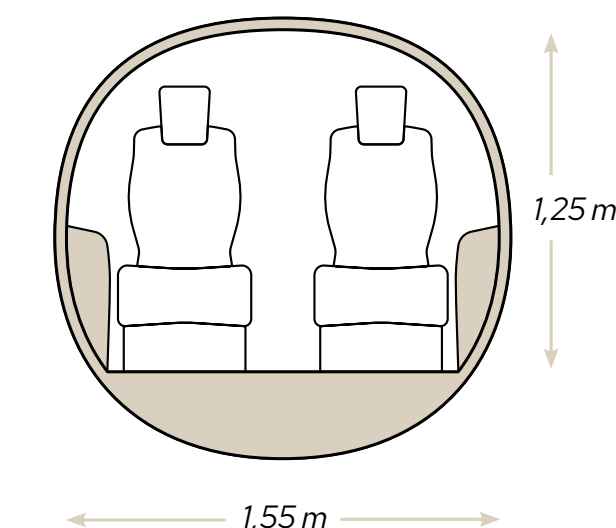



LE CIRRUS, UNIQUE EN SON GENRE

—
SÛR

RAPIDE

FIABLE

DISCRET

ECONOMIQUE

Jetfly

+352 26 19 36 36
info@jetfly.com
www.jetfly.com

11, rue Jean Fischbach
L-3372 Leudelange
Luxembourg